



INSTRUCTIONS DE COURSE (IC)

National Windsurfer 6 au 10 mai 2026 Carantec – Baie de Morlaix CN Carantec Grade 4

*La mention [NP] (No Protest) dans une règle des instructions de course (IC) signifie qu'un bateau ne peut pas réclamer contre un autre bateau pour avoir enfreint cette règle. Ceci modifie la RCV 60.1.
La mention [DP] dans une règle des IC signifie que la pénalité pour une infraction à cette règle peut, à la discrétion du jury, être inférieure à une disqualification.*

1. REGLES

- 1.1 L'épreuve est régie par les règles telles que définies dans *Les Règles de Course à la Voile, ainsi que les Règles de Classe Windsurfer (IWCA)*
- 1.2 En cas de traduction de ces IC, le texte français prévaudra.
- 1.3 Les manifestations sportives sont avant tout un espace d'échanges et de partage accessible à toutes et à tous. A ce titre, il est demandé aux concurrents, aux concurrentes, aux accompagnateurs et aux accompagnatrices de se comporter en toutes circonstances, à terre comme sur l'eau, de façon courtoise et respectueuse indépendamment de l'origine, du genre ou de l'orientation sexuelle des autres participants, participantes, accompagnateurs ou accompagnatrices. Un concurrent, une concurrente, un accompagnateur ou une accompagnatrice qui ne respecterait pas ces principes pourra être pénalisé selon la RCV 2 ou 69.

2. MODIFICATIONS AUX INSTRUCTIONS DE COURSE

- 2.1 Toute modification aux IC sera affichée au plus tard 2 heures avant le signal d'avertissement de la course dans laquelle elle prend effet, sauf tout changement dans le programme des courses qui sera affiché avant 20h00 la veille du jour où il prendra effet.

3. COMMUNICATIONS AVEC LES CONCURRENTS

- 3.1 Les avis aux concurrents seront affichés sur le tableau officiel d'information dont l'emplacement est : <https://clubnautiquecarantec.com/regates/>
Et sur le WhatsApp du National :



4. CODE DE CONDUITE [DP] [NP]

4.1 Les concurrents et les accompagnateurs doivent se conformer aux demandes justifiées des arbitres.

5. SIGNAUX FAITS A TERRE

5.1 Les signaux faits à terre sont envoyés au mât de pavillons situé [sur le balcon du CN Carantec](#).

5.2 Quand le pavillon Aperçu est envoyé, le signal d'avertissement ne pourra pas être fait moins de 30 minutes après l'affaler de l'Aperçu (ceci modifie Signaux de course).

6. PROGRAMME DES COURSES

6.1 Dates des courses :





<p>Mercredi 6 mai PM 9:21 - H 7.67m Coeff 62 BM 15:44 - H 2.74m</p>	<p>11:00 Ouverture des inscriptions, accueil, pesée & remise des dotations Mise à disposition des Windsurfer en location 15:00 Course d'entraînement</p>
<p>Jeudi 7 mai PM 9:57 - H 7.32m Coeff 53 BM 16:18 - H 3.13m</p>	<p>8:30 Finalisation inscriptions, accueil, pesée & remise des dotations Mise à disposition des Windsurfer en location 10:00 Clôture des inscriptions – Répartition concurrents par catégorie 10:30 Distribution des lycras (avec caution de 20€) 11:00 Briefing Races 12:00 1^{er} Signal d'Avertissement 18:30 Cocktail de Bienvenue</p>
<p>Vendredi 8 mai PM 10:40 - H 6.96m Coeff 44 BM 17:00 - H 3.52m</p>	<p>10:00 Briefing Races 11:00 1^{er} Signal d'Avertissement 18:30 Assemblée Générale Association Windsurfer Class France Pot de la Classe</p>
<p>Samedi 9 mai PM 11:41 - H 6.66m Coeff 37 BM 17:58 - H 3.83m</p>	<p>10:00 Briefing Longues Distances 11:00 Départ de la Longue Distance 1 Pique-Nique au Château du Taureau (selon Météo) Départ de la Longue Distance 2 19:00 Dîner & Remise des Prix Longues Distances + tirage au sort d'une voile offerte par l'AWCF</p>

Dimanche 10 mai PM 12:57 - H 6.55m Coeff 35 BM 19:18 - H 3.91m	10:00 Briefing Races 11:00 1 ^{er} Signal d'Avertissement 13:30 Heure limite pour donner le dernier signal d'attention 16:00 Remise des Prix Races & Overall + tirage au sort de 2 voiles offertes par nos « distributeurs officiels » Pot de Clôture
--	--

6.2 Pour prévenir les bateaux qu'une course ou séquence de courses va bientôt commencer, un pavillon Orange sera envoyé cinq minutes au moins avant l'envoi du signal d'avertissement.

7. PAVILLONS DE CLASSE

Les pavillons de classe sont :

Femmes	
Hommes Plumes	
Hommes Légers	
Hommes Mi-Lourds	
Hommes Lourds	

8. ZONES DE COURSE

L'emplacement des zones de course est défini en **annexe ZONES DE COURSE**.

9. LES PARCOURS

9.1 Les parcours sont décrits en **annexe PARCOURS** en incluant les angles approximatifs entre les bords de parcours, l'ordre dans lequel les marques doivent être passées et le côté duquel chaque marque doit être laissée ainsi que la longueur indicative des parcours.

9.2 Au plus tard au signal d'avertissement, le comité de course indiquera le parcours à effectuer, et, si nécessaire, le cap et la longueur approximatifs du premier bord du parcours. Les signaux définissant le parcours à effectuer seront affichés sur un tableau à l'arrière du bateau comité.

9.3 Parcours longue distance :

Au plus tard au signal d'avertissement, le comité de course enverra le pavillon D, si le parcours comprend une marque de dégagement. Il enverra le pavillon vert pour indiquer qu'elle est à contourner en la laissant à tribord. L'absence de pavillon vert signifie qu'elle est à contourner en la laissant à bâbord (ceci modifie Signaux de course).

10. MARQUES

10.1

Départ	Parcours	Dégagement	Arrivée
Conique Orange	Conique Orange	Conique Orange	Frite jaune

10.2 Un bateau du comité de course signalant un changement d'un bord du parcours est une marque.

11. ZONES QUI SONT DES OBSTACLES

Les zones considérées comme des obstacles sont précisées en **Annexe ZONES DE COURSE**.

12. LE DEPART

- 12.1 La ligne de départ sera entre le mât arborant un pavillon orange sur le bateau du comité de course à l'extrémité tribord et **le côté parcours de la marque de départ à l'extrémité bâbord**.
- 12.2 *[DP] [NP]* Planches en attente : les bateaux dont le signal d'avertissement n'a pas été donné doivent éviter la zone de départ pendant la procédure de départ des autres bateaux.
- 12.3 Un bateau qui ne prend pas le départ au plus tard 4 minutes après son signal de départ sera classé DNS sans instruction (ceci modifie les RCV A5.1 et A5.2).

14. L'ARRIVEE

- 14.1 Pour les parcours construits, la ligne d'arrivée sera entre un mât arborant un pavillon bleu et le côté parcours de la marque d'arrivée.
- 14.2 Pour les parcours Longue distance, l'arrivée pourra être faite sur la plage « à la cloche »

15. SYSTEME DE PENALITE

- 15.1 Pour **la classe Windsurfer**, la RCV 44.1 est modifiée de sorte que la pénalité de deux tours est remplacée par la pénalité d'un tour.
- 15.2 L'annexe P s'applique, modifiée comme suit : **(supprimer si non utilisé)**
- 15.2.1 Pour **la classe Windsurfer**, la RCV P2.1 est modifiée de sorte que la pénalité de deux tours est remplacée par la pénalité d'un tour.
- 15.2.2 La RCV P2.3 ne s'applique pas et la RCV P2.2 s'applique à toute pénalité après la première.
- 15.3 Modification de la RCV 42
- 15.3.1 La RCV 42 s'appliquera quand les compétiteurs sont sur un bord de près ou sur un cap serré dès **30 secondes** après le signal de départ.
Un signal sonore long sera émis pour signaler les 30 secondes après le signal de départ.
- 15.3.2 Le *pumping* sera autorisé sans limite pour les courses des raids.

16. TEMPS CIBLE ET TEMPS LIMITES

- 16.1 Les temps sont les suivants :

Classe	Temps cible	Temps limite pour finir pour le 1 ^{er}
Windsurfer	40 minutes	60 minutes

- 16.2 Les planches ne finissant pas **20 minutes** (Race) et **30 minutes** (longue Distance) après la première planche ayant effectué le parcours et fini seront classés DNF (ceci modifie les RCV 35, A5.1 et A5.2)
- 16.3 Le non-respect du temps cible ne sera pas un motif de réparation (ceci modifie la RCV 61.1(a)).

17. DEMANDES D'INSTRUCTION

- 17.1 Pour chaque classe, le temps limite de réclamation est de 60 minutes après que le dernier bateau a fini la dernière course du jour ou après que le comité de course a signalé qu'il n'y aurait plus de course ce jour, selon ce qui est le plus tard. L'heure sera affichée sur le tableau officiel d'information.
- 17.2 Les formulaires de demandes d'instruction sont disponibles au secrétariat du jury situé **au Club house**.
- 17.3 Des avis seront affichés au plus tard 30 minutes après le temps limite de réclamation pour informer les concurrents des instructions dans lesquelles ils sont parties ou appelés comme témoins. Les instructions auront lieu dans la salle du jury situé **dans le club house**. Elles commenceront à l'heure indiquée au tableau officiel d'information.
- 17.4 Une liste des planches qui ont été pénalisées selon l'annexe P pour avoir enfreint la RCV 42 sera affichée.

18. CLASSEMENT

- 18.1 **2** courses doivent être validées pour valider la compétition.
- 18.2 Courses retirées

Parcours construits :

- Quand moins de quatre courses « Race » ont été validées, le score d'un participant dans une série sera le total des scores de ses courses.

- Quand quatre courses « Race » ou plus ont été validées, le score d'un participant dans une série sera le total des scores de ses courses à l'exclusion de son plus mauvais score.
- Quand huit courses « Race » ou plus ont été validées, le score d'un participant dans une série sera le total des scores de ses courses à l'exclusion de ses deux plus mauvais scores.

Longues Distances :

- Aucune course « Longues Distances » ne pourra être exclue.

19 REGLES DE SECURITE

- 19.1 *[DP] [NP]* Un émargement (sortie et retour) sera mis en place
- Pour la course d'entraînement, la confirmation des inscriptions fait office d'émargement Départ. Un émargement retour sera mis en place.
 - Les jours suivants un émargement sera obligatoire au départ et au retour.
- 19.2 *[DP] [NP]* Une planche qui abandonne une course doit le signaler au comité de course aussitôt que possible.
- 19.3 Le port du gilet est obligatoire du départ de la plage jusqu'au retour à la plage.

20. REMPLACEMENT DE CONCURRENTS OU D'EQUIPEMENT

- 20.1 *[DP]* Le remplacement de concurrents ne sera pas autorisé sans l'approbation écrite préalable du comité de course ou du jury.
- 20.2 *[DP]* Le remplacement d'équipement endommagé ou perdu ne sera pas autorisé sans l'approbation du comité technique ou du comité de course. Les demandes de remplacement doivent lui être faites à la première occasion raisonnable.

21. CONTROLES DE JAUGE ET D'EQUIPEMENT

- 21.1 Une planche ou son équipement peuvent être contrôlés à tout moment pour vérifier la conformité aux règles de classe et aux instructions de course.
- 21.2 *[DP]* Sur l'eau, un membre du comité technique peut demander à une planche de rejoindre immédiatement une zone donnée pour y être contrôlé.

22. BATEAUX OFFICIELS

Les bateaux officiels sont identifiés [par le pavillon du CN Carantec](#).

23. ACCOMPAGNATEURS

- 23.1 *[DP] [NP]* Les accompagnateurs doivent rester en dehors des zones où les planches courent depuis le signal préparatoire de la première classe à prendre le départ jusqu'à ce que toutes les planches aient fini ou abandonné ou que le comité de course signale un retard, un rappel général ou une annulation.
- 23.3 La réglementation des conditions d'intervention des accompagnateurs sur les compétitions de la FFVoile s'appliquera.
- 23.4 *[DP] [NP]* Les bateaux accompagnateurs doivent avoir à bord :
- Des gilets de sauvetage norme CE (mini 50N) portés en permanence par toutes les personnes à bord
 - Une VHF
 - Un couteau
 - Une ancre et une ligne de mouillage adaptée
 - Un bout de remorquage flottant de 10mm de diamètre et de 15m de long
 - Un dispositif de coupe circuit en cas de chute qui doit être connecté au pilote tant que le moteur est en marche.

Les pilotes des bateaux accompagnateurs doivent se conformer à toute demande des arbitres ou des représentants de l'autorité organisatrice, particulièrement celles concernant l'assistance. Les bateaux accompagnateurs doivent respecter les règles de navigation en vigueur localement, en particulier le respect des limitations de vitesse dans les différentes zones.

24. EVACUATION DES DETRITUS

Les débris peuvent être placés à bord des bateaux officiels ou accompagnateurs.

26. PRIX

Les classements seront faits sur les résultats des Courses Races et des Longues Distances pour les 5 catégories.

Des prix seront distribués aux :

- 3 premiers des Longues Distances pour chacune des 5 catégories.
- 3 premiers des Courses Races pour chacune des 5 catégories.
- Le plus âgé.
- La plus âgée
- Le premier Jeune.
- Le plus jeune
- Les 3 premiers des catégories d'âge Légendes Femmes, Légendes Hommes et Super-Légendes Homme

D'autres prix pourront être attribués sur décision du Club Organisateur et de la Windsurfer Class France.

Arbitres désignés :

Président du comité de course : Dominique APPERE

Président du jury : Bruno LE MAITRE

ANNEXE ZONES DE COURSE

Carte marine décrivant l'emplacement des zones de course

Préciser les zones qui sont des obstacles



ANNEXE PARCOURS

Description des parcours incluant les angles approximatifs entre les bords, l'ordre de passage des marques et leur côté requis.

Parcours 1 : Trapèze extérieur
Marques 1, 2, 3, 2, 3 et Arrivée

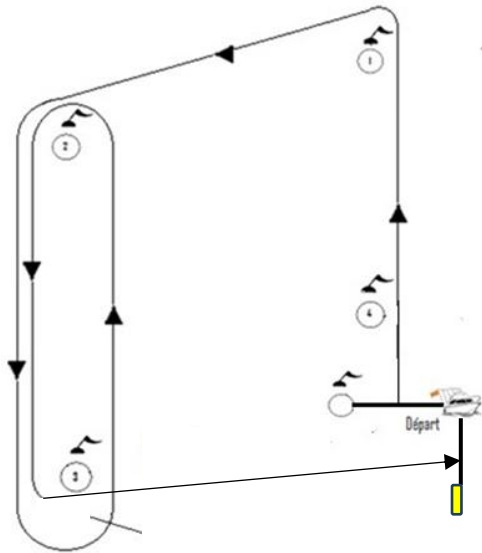

Parcours 2 : Trapèze intérieur
Marques 1, 4, 1, 2, 3 et Arrivée

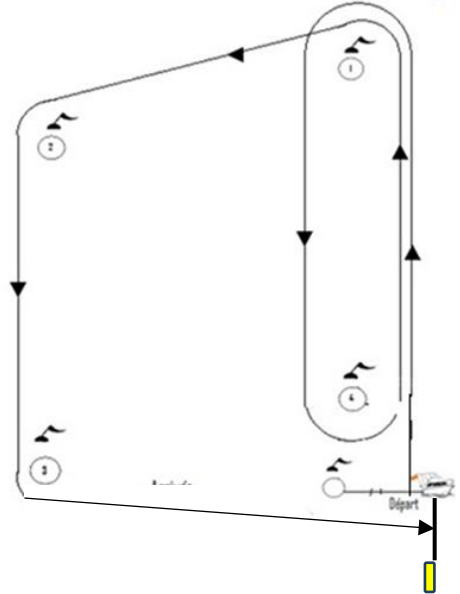

Parcours 3 : Trapèze raccourci
Marques 1, 2, 3 et Arrivée

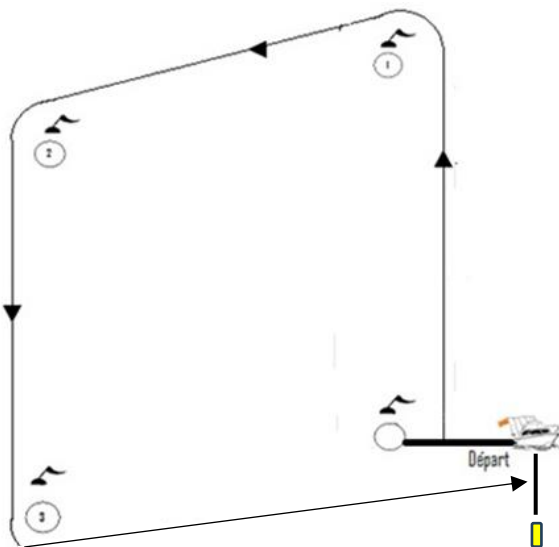

Parcours 4 : Parcours Banane

Marques 1, 2, 3, 1, 2, 3 et Arrivée

Les Marques 1, 2, 3a et 3b, sont à contourner en les laissant à bâbord.

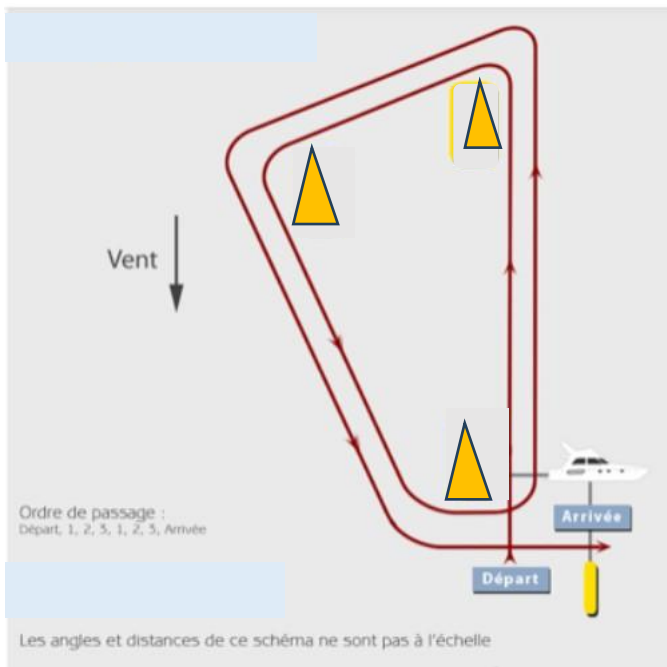
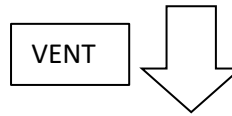

Parcours Longue distance 1 : 6.5 milles



Départ devant Carantec

Les Platines de Callot à Bâbord

Les Rhu land et l'île Callot à Tribord

Les Platines de Callot à Bâbord

Balise Ricard à Tribord

Ile Louet à Tribord

Ar Picher à Tribord

La Corée à Bâbord

Arrivée devant la plage de Tahiti

Parcours Longue Distance 2 : 4,5 milles

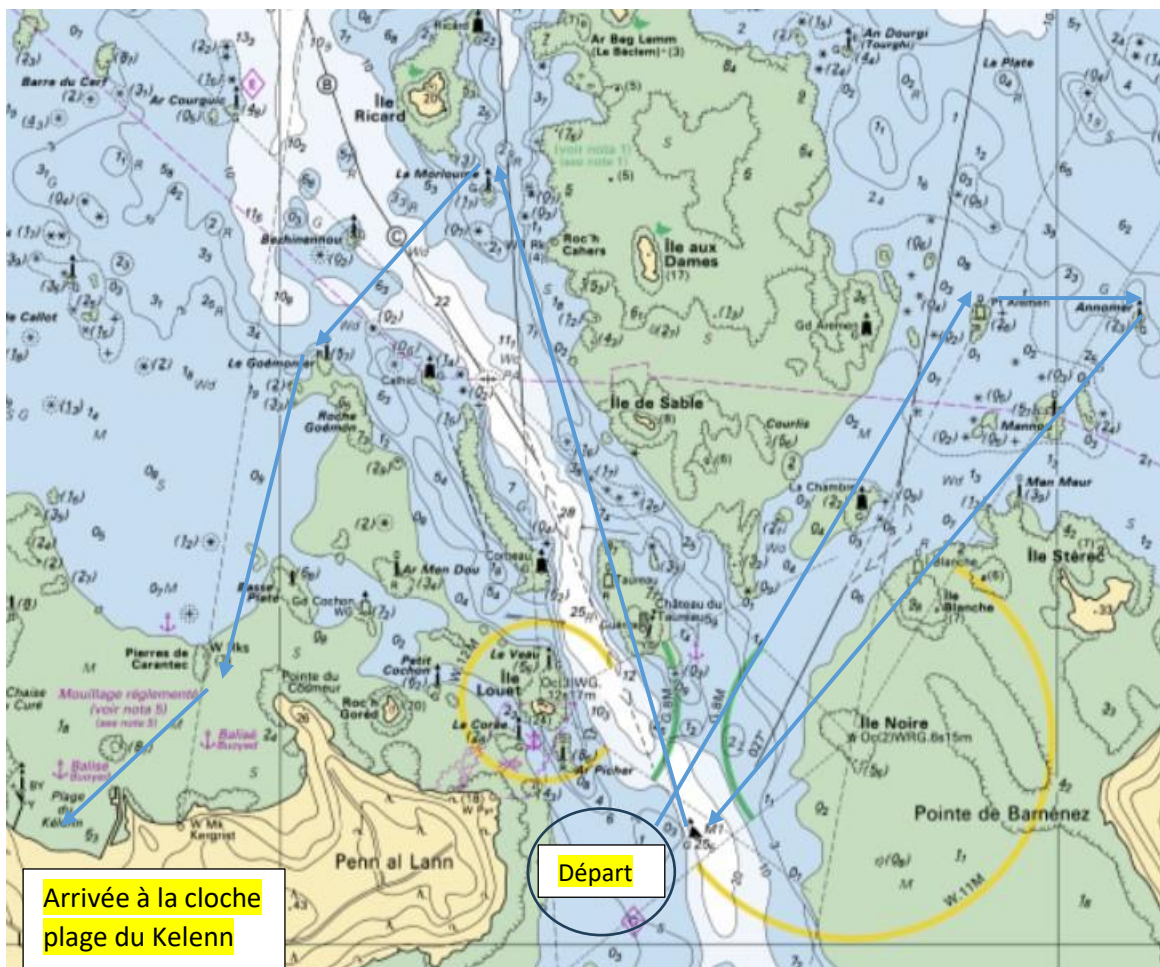

Départ zone Barre des Flots

Petit Armen à Tribord

Anomer à Tribord

Barre des flots à Tribord

La Morlouine à Bâbord

Le Goémonier à Bâbord

Pierres de Carantec à tribord

Arrivée à la « cloche » Plage du Kelenn